

Aristo® 500ix

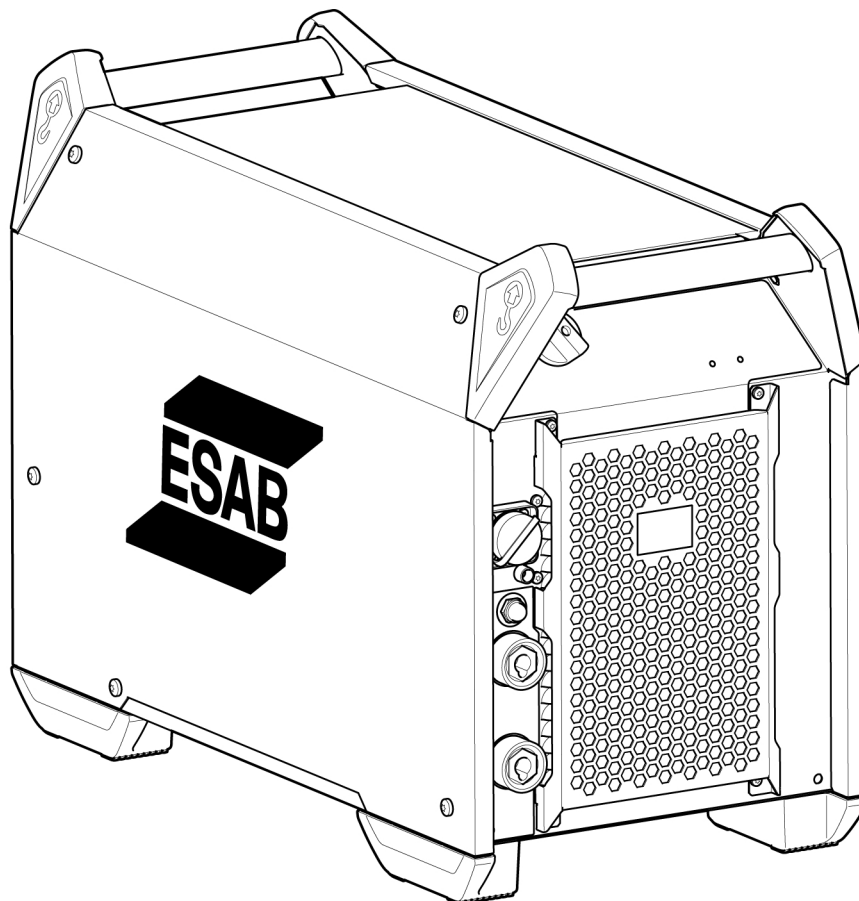

Gebruiksaanwijzing Vertaling van de oorspronkelijke gebruiksaanwijzing



EU DECLARATION OF CONFORMITY

According to:

The Low Voltage Directive 2014/35/EU;

The EMC Directive 2014/30/EU;

The RoHS Directive 2011/65/EU;

The Ecodesign Directive 2009/125/EC

Type of equipment

Arc welding power source

Type designation

500ix

from serial number OP420 YY XX XXXX

X and Y represents digits, 0 to 9 in the serial number, where YY indicates year of production.

Brand name or trademark

ESAB

Manufacturer or his authorised representative established within the EEA

ESAB AB

Lindholmsallén 9, Box 8004, SE-402 77 Göteborg, Sweden

Phone: +46 31 50 90 00, www.esab.com

The following EN standards and regulations in force within the EEA has been used in the design:

EN IEC 60974-1:2018/A1:2019	Arc Welding Equipment - Part 1: Welding power sources
EU reg. no. 2019/1784	Ecodesign requirements for welding equipment pursuant to Directive 2009/125/EC
EN 60974-10:2014	Arc Welding Equipment - Part 10: Electromagnetic compatibility (EMC) requirements

Additional Information:

Restrictive use, Class A equipment, intended for use in locations other than residential.

500ix is part of the ESAB Aristo product family.

By signing this document, the undersigned declares as manufacturer, or the manufacturer's authorised representative established within the EEA, that the equipment in question complies with the safety and environmental requirements stated above.

Place/Date

Signature

Gothenburg
2024-05-23

Peter Burchfield
General Manager, Equipment Solutions



UK DECLARATION OF CONFORMITY

According to:

- Electric Equipment (Safety) Regulations 2016;
- Electromagnetic Compatibility Regulations 2016;
- The Restriction of the Use of Certain Hazardous Substances in Electrical and Electronic Equipment Regulations 2012 (as amended)
- The Ecodesign for Energy-Related Products and Energy Information Regulations 2021

Type of equipment

Arc welding power source

Type designation

500ix from serial number 941 xxx xxxx (2019 w41)

Brand name or trademark

ESAB

Manufacturer or his authorised representative established within United Kingdom

ESAB Group (UK) Ltd,
322 High Holborn, London, WC1V 7PB, United Kingdom
www.esab.co.uk

The following British Standards and Instruments in force within the United Kingdom has been used in the design:

- EN IEC 60974-1:2018/A1:2019	Arc welding equipment - Part 1: Welding power sources
- EN 60974-10:2014	Arc welding equipment - Part 10: Electromagnetic compatibility (EMC)
- UK S.I. 2021/745	Requirements for welding equipment pursuant to the Ecodesign for Energy-Related Products and Energy Information Regulations 2021

Additional Information:

Restrictive use, Class A equipment, intended for use in locations other than residential.

By signing this document, the undersigned declares as manufacturer, or the manufacturer's authorised representative established within the UK, that the equipment in question complies with the safety and environmental requirements stated above.

500ix is part of the ESAB Aristo product family.

Signatures

Gary Kisby

Sales & Marketing Director,
ESAB Group UK & Ireland
London, 2022-06-10

**UK
CA**

1	VEILIGHEID	5
1.1	Betekenis van de symbolen	5
1.2	Veiligheidsmaatregelen	5
2	INLEIDING	9
2.1	Apparatuur	9
3	TECHNISCHE GEGEVENS	10
4	INSTALLATIE	12
4.1	Plaatsing	12
4.2	Hijsinstructies	13
4.3	Netvoeding	14
5	BEDIENING	17
5.1	Aansluitingen en bedieningselementen	17
5.2	Symbolen	18
5.3	Aansluiting van las- en aardkabel	18
5.4	Stroombron in-/uitschakelen	18
5.5	Ventilatorregeling	19
5.6	Thermische beveiliging	19
5.7	VRD (spanningsverlagingstransformator)	19
5.8	Afstandsbediening	19
5.9	Boogspanningsterugkoppeling	19
6	ONDERHOUD	20
6.1	Routineonderhoud	20
6.2	Stroombron	20
7	PROBLEMEN OPLOSSEN	22
8	RESERVEONDERDELEN BESTELLEN	23
	BESTELNUMMERS	24
	BLOKDIAGRAM	25
	ACCESSORIES	26

1 VEILIGHEID

1.1 Betekenis van de symbolen

Zoals gebruikt in deze handleiding: **Betekent Let op! Wees Alert!**



GEVAAR!

Betekent een direct gevaar dat, indien niet vermeden, kan leiden tot direct en ernstig persoonlijk letsel of overlijden.



WAARSCHUWING!

Betekent een mogelijk gevaar dat kan leiden tot persoonlijk letsel of overlijden.



VOORZICHTIG!

Betekent een gevaar dat kan leiden tot beperkt persoonlijk letsel.



WAARSCHUWING!

Lees de instructiehandleiding vóór gebruik goed door en volg de richtlijnen op alle labels, de veiligheidsprocedures van de werkgever en de veiligheidsbladen (SDS) op.



1.2 Veiligheidsmaatregelen

De gebruikers van ESAB-apparatuur zijn er uiteindelijk verantwoordelijk voor erop toe te zien dat iedereen die met of in de nabijheid van de apparatuur werkt, alle toepasselijke veiligheidsmaatregelen in acht neemt. Deze veiligheidsmaatregelen moeten voldoen aan de eisen die voor dit type apparatuur gelden. De volgende aanbevelingen moeten in acht worden genomen naast de standaardvoorschriften die op de werkplek van kracht zijn.

Alle werkzaamheden moeten worden uitgevoerd door daartoe getraind personeel dat goed bekend is met de werking van de apparatuur. Onjuiste bediening van de apparatuur kan leiden tot gevaarlijke situaties die letsel voor de gebruiker en schade aan de apparatuur tot gevolg kunnen hebben.

1. Iedereen die de apparatuur gebruikt, moet bekend zijn met:
 - de werking ervan
 - de plaats van de noodstopknoppen
 - de werking ervan
 - de toepasselijke veiligheidsmaatregelen
 - het las- en snijproces of ander doelmatig gebruik van de apparatuur
2. De gebruiker moet ervoor zorgen dat:
 - er zich geen onbevoegde personen ophouden binnen het werkbereik van de apparatuur wanneer deze wordt ingeschakeld
 - niemand onbeschermd is wanneer de lasboog wordt ontstoken of er met werkzaamheden wordt begonnen
3. De werkplek moet:
 - geschikt zijn voor het beoogde doel
 - tochtvrij zijn
4. Persoonlijke beschermingsmiddelen:
 - Draag altijd de aanbevolen persoonlijke beschermingsmiddelen, zoals een veiligheidsbril, vlambestendige kleding, veiligheidshandschoenen
 - Draag geen loszittende kledingstukken of sieraden zoals sjaals, armbanden, ringen, etc. die kunnen vastraken of brandwonden kunnen veroorzaken

5. Algemene veiligheidsmaatregelen:

- Controleer of de aardkabel goed is vastgezet
- Werkzaamheden aan hoogspanningsapparatuur **mogen uitsluitend worden uitgevoerd door een gekwalificeerde elektricien**
- Geschikte brandblusapparatuur moet duidelijk gemarkeerd en gemakkelijk bereikbaar zijn
- Smeer- en onderhoudswerkzaamheden mogen **niet** worden uitgevoerd aan in bedrijf zijnde apparatuur



WAARSCHUWING!

Lassen en snijden met een lasboog kan gevaarlijk zijn voor uzelf en anderen. Neem voorzorgsmaatregelen als u gaat lassen en snijden.



ELEKTRISCHE SCHOK - Kan dodelijk zijn

- Raak de elektrische onderdelen of elektroden niet aan met uw blote handen, natte handschoenen of natte kleding.
- Zorg dat u geïsoleerd van het werkstuk en aarde werkt.
- Zorg voor een veilige werkhouding



ELEKTROMAGNETISCHE VELDEN - Kunnen gevaar opleveren voor uw gezondheid

- Lassers met pacemakers moeten hun arts raadplegen voordat ze aan laswerkzaamheden beginnen. EMV kan met sommige pacemakers interfereren.
- Blootstelling aan EMV kan andere effecten op de gezondheid hebben die nu nog onbekend zijn.
- Lassers moeten altijd de volgende procedures volgen om de blootstelling aan elektromagnetische velden te minimaliseren:
 - Leg de elektrode en de werkkabels samen aan dezelfde kant van uw lichaam. Zet ze indien mogelijk met tape vast. Zorg ervoor dat uw lichaam zich nooit tussen de toorts en de werkkabels bevindt. Draai de toorts of werkkabel nooit rond uw lichaam. Houd de stroombron en laskabels zo ver mogelijk uit de buurt van uw lichaam.
 - Sluit de werkkabel zo dicht mogelijk bij het te lassen gebied op het werkstuk aan.



ROOK EN GASSEN - Kunnen een gevaar opleveren voor uw gezondheid

- Houd uw hoofd uit de gevaarlijke lasrook.
- Gebruik ventilatie en/of afzuiging bij de lasboog om gassen en rook uit uw inademingsgebied en werkgebied af te voeren.



BOOGSTRALING - Kunnen de ogen beschadigen en de huid verbranden

- Bescherm uw ogen en lichaam. Gebruik het juiste lasscherm en de juiste filterlens en draag beschermende kleding.
- Bescherm omstanders m.b.v. schermen of lasgordijnen.



LAWAAI - Te veel geluid kan uw gehoor beschadigen.

Bescherm uw oren. Draag oorbeschermers of andere gehoorbescherming.

BEWEGENDE DELEN - Kunnen letsel veroorzaken

- Houd alle deuren, panelen en kappen gesloten en zorg ervoor dat ze goed op hun plaats vastzitten. Laat kappen alleen door gekwalificeerd personeel verwijderen indien onderhoud nodig is en/of problemen moeten worden opgespoord en verholpen. Breng de panelen of kappen weer aan en sluit deuren nadat de servicewerkzaamheden zijn voltooid en voordat de motor wordt gestart.



- Schakel de motor uit voordat er een eenheid wordt geïnstalleerd of aangesloten.
- Houd uw handen, haar, losse kleding en gereedschap uit de buurt van bewegende delen.

BRANDGEVAAR

- Vonken (spatten) kunnen brand veroorzaken. Zorg daarom dat er geen brandbare materialen in de buurt zijn.
- Niet gebruiken bij gesloten containers.

HEET OPPERVLAK - Onderdelen kunnen brandwonden veroorzaken

- Raak onderdelen niet met blote handen aan.
- Laat het apparaat afkoelen voordat u er werkzaamheden aan uitvoert.
- Gebruik voor het hanteren van hete onderdelen geschikte gereedschappen en/of geïsoleerde lashandschoenen om brandwonden te voorkomen.

STORING - Neem bij storingen contact op met een deskundige monteur.

BESCHERM UZELF EN ANDEREN!

**VOORZICHTIG!**

Dit product is alleen bedoeld voor booglassen.

**WAARSCHUWING!**

Gebruik de stroombron niet voor het ontdooien van bevroren leidingen.

**VOORZICHTIG!**

Class A-apparatuur is niet bedoeld voor gebruik in woonomgevingen waar de elektrische stroom wordt geleverd via het openbare elektriciteitsnet, dat een lage spanning heeft. In dergelijke omgevingen kunnen moeilijkheden ontstaan met de elektromagnetische compatibiliteit van Class A-apparatuur als gevolg van geleidings- en stralingsverstoringen.

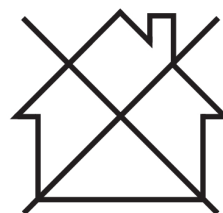
**LET OP!****Breng afgedankte elektronische apparatuur naar een recyclestation!**

In overeenstemming met de Europese richtlijn 2012/19/EG betreffende afgedankte elektrische en elektronische apparatuur en de toepassing hiervan overeenkomstig nationale regelgeving, moet elektrische en/of elektronische apparatuur aan het einde van de levensduur naar een recyclestation worden gebracht.

Als verantwoordelijke voor de apparatuur moet u zelf informatie inwinnen over goedgekeurde inzamelpunten.

Neem voor meer informatie contact op met de dichtstbijzijnde ESAB-dealer.

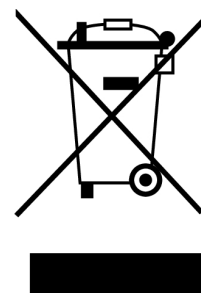

Het leveringsprogramma van ESAB omvat een assortiment lasaccessoires en persoonlijke beschermingsmiddelen. Voor bestelinformatie kunt u contact opnemen met uw lokale ESAB-dealer of onze website bezoeken.

2 INLEIDING

In combinatie met de U6, U8₂ of MA25 Pulse-panelen vormt de stroombron **Aristo® 500ix** een compleet pakket voor meerdere lasprocessen dat MIG, puls-MIG, TIG en gutsen ondersteunt, afhankelijk van de gebruikte aanvoereenheid.

De stroombron is bedoeld voor gebruik met de draadaanvoereenheid **RobustFeed U6**, **RobustFeed U82**, **RobustFeed Pulse**, Feed 3004/4804 of YardFeed 2000 en de koeleenheid COOL 2. Raadpleeg de instructies voor het specifieke product voor meer informatie over de aanvoereenheden en de koeleenheid.

De accessoires van ESAB voor dit product zijn vermeld in het hoofdstuk "ACCESSOIRES" in deze handleiding.

2.1 Apparatuur

De stroombron wordt geleverd met:

- 5 m (16 ft) aardkabel met aardklem
- 5 m (16 ft) netspanningskabel
- Gebruiksaanwijzing
- Veiligheidsinstructiehandleiding
- Snelstartgids

3 TECHNISCHE GEGEVENS

Aristo® 500ix			
Netspanning	380-460 V, $\pm 10\%$, 3~ 50/60 Hz		
Netvoeding $S_{sc\ min}$	7,2 MVA		
Primaire stroom I_{\max}	380 V	400 V	460 V
MIG/MAG	38 A	35 A	30 A
MMA	40 A	35 A	31 A
TIG	30 A	27 A	24 A
Niet-actief vermogen	24 W	25 W	27 W
Instelbereik (DC)			
MIG/MAG	16 A / 14,8 V - 500 A / 39 V		
MMA	16 A / 20,6 V - 500 A / 40 V		
TIG	5 A / 10,2 V - 500 A / 30 V		
Maximale belasting bij MIG/MAG			
60 % inschakelduur	500 A / 39,0 V		
100% inschakelduur	400 A / 34,0 V		
Maximale belasting bij MMA			
60 % inschakelduur	500 A / 40,0 V		
100% inschakelduur	400 A / 36,0 V		
Maximale belasting bij TIG			
60 % inschakelduur	500 A / 30,0 V		
100% inschakelduur	400 A / 26,0 V		
Arbeidsfactor bij maximale stroom	0,91		
Rendement bij maximale stroom	88 %		
Nullastspanning	58 V		
Bedrijfstemperatuur	-20 tot 40 °C (-4 tot 104 °F)		
Transporttemperatuur	-20 tot 55 °C (-4 tot 131 °F)		
Constante geluidsdruk in ruststand	<70 dB (A)		
Afmetingen, l x b x h	712 x 325 x 470 mm (28,0 x 12,8 x 18,5 inch)		
Gewicht	58,5 kg (128,9 lb)		
Isolatieklasse	H		
Beschermingsklasse	IP23		
Gebruiksklasse	S		

Netvoeding, $S_{sc\ min}$

Minimaal kortsluitvermogen op het netwerk in overeenstemming met IEC 61000-3-12.

Inschakelduur

De inschakelduur is de tijd uitgedrukt in een percentage van een periode van tien minuten, gedurende welke u bij een bepaalde belasting kunt lassen of snijden zonder gevaar van overbelasting. De inschakelduur geldt voor 40 °C/104 °F of lager.

Beschermingsklasse

De **IP**-code duidt de beschermingsklasse aan, d.w.z. de mate van bescherming tegen het binnendringen van vaste deeltjes of water.

Apparatuur met code **IP 23** is bedoeld voor binnen- en buitengebruik.

Toepassingsklasse

Het symbool  geeft aan dat de stroombron ontworpen is voor gebruik op plaatsen met een verhoogd elektrisch gevaar.

Class-H-isolatie is bestand tot temperaturen tot 180 °C. Het is gemaakt van anorganisch materiaal dat is gelijmd met siliconenhars of gelijkwaardige kleefmiddelen.

4 INSTALLATIE

De installatie moet worden uitgevoerd door een vakman.

De apparatuur die wordt gebruikt in combinatie met Aristo® 500ix moet ten minste de volgende programmaversies hebben om de stroombron goed te laten werken:

- voor RobustFeed U8₂: 3.02G of later
- voor RobustFeed U6: 2.16P of later
- voor MA25 Pulse: 1.88H of later

4.1 Plaatsing

Plaats de lasstroombron zo, dat de ventilatieopeningen niet geblokkeerd worden.

4.2 Hijsinstructies

Max 80.3 kg/177 lbs

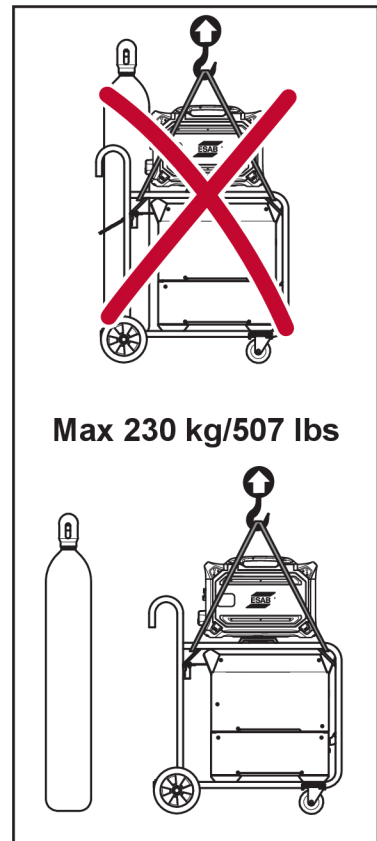
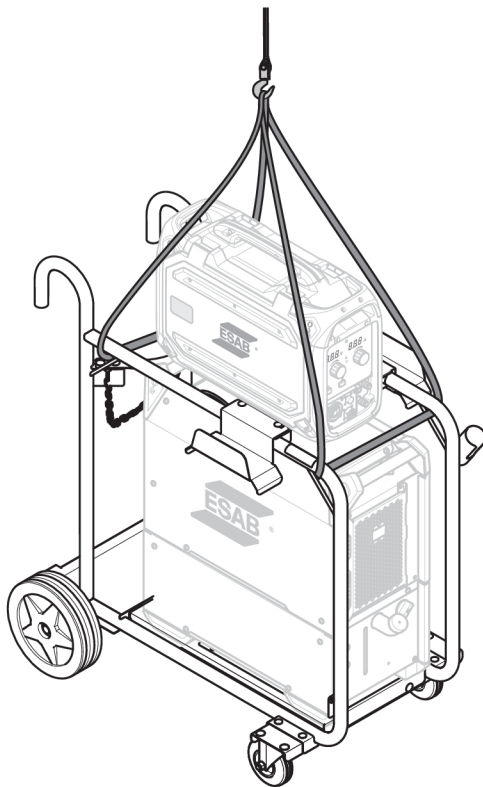
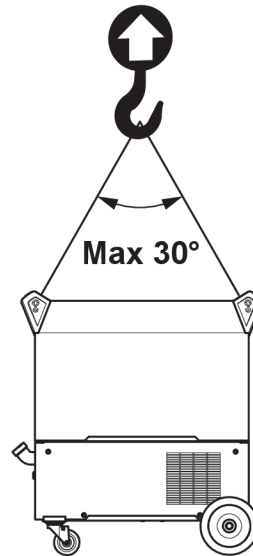
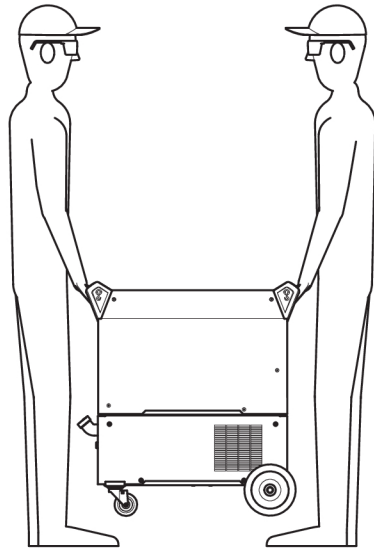

**WAARSCHUWING!**

Zet de apparatuur vast - vooral bij een oneffen of aflopende ondergrond.

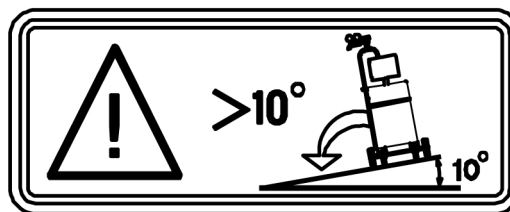

4.3 Netvoeding

**LET OP!****Netvoedingsvereisten**

Deze apparatuur voldoet aan IEC 61000-3-12, vooropgesteld dat het kortsluitvermogen groter is dan of gelijk is aan S_{scmin} bij het aansluitpunt tussen de voeding van de gebruiker en het openbare elektriciteitsnet. Het is de verantwoordelijkheid van de installateur of de gebruiker van de apparatuur om er, indien nodig in overleg met het energiebedrijf, voor te zorgen dat de apparatuur alleen wordt aangesloten op een stroombron met een kortsluitvermogen groter dan of gelijk aan S_{scmin} . Zie de technische gegevens in het hoofdstuk TECHNISCHE GEGEVENS.

Zorg ervoor dat de lasstroombron wordt aangesloten op de juiste voedingsspanning en wordt beveiligd door een zekering van de juiste waarde. Zorg ervoor dat het apparaat wordt geaard volgens de geldende voorschriften.

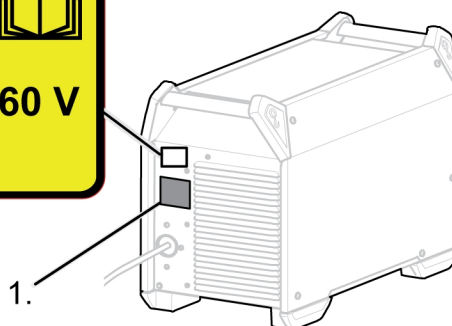
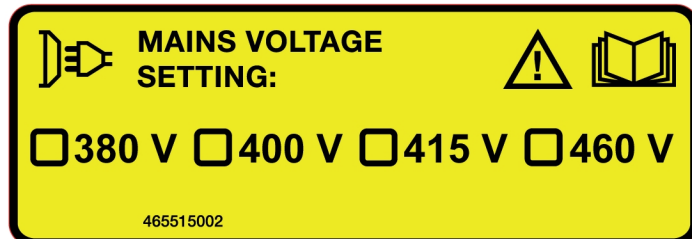

1. Typeplaatje met gegevens over aansluiting op de netspanning

Aanbevolen zekeringgroottes en minimale kabeldoorsnede Aristo® 500ix

Aristo® 500ix			
Netspanning	380 V 3~ 50/60 Hz	400 V 3~ 50/60 Hz	460 V 3~ 50/60 Hz
Diameter netspanningskabel	4 × 6 mm ²	4 × 6 mm ²	4 × 6 mm ²
Maximale stroomsterkte I_{max}	40 A	35 A	31 A
I_{1eff}			
MIG/MAG	30 A	27 A	24 A

MMA	31 A	25 A	24 A
TIG	24 A	21 A	19 A

Zekering			
traag	35 A	35 A	35 A
type C MCB	32 A	32 A	32 A

**LET OP!**

De bovenstaande kabeldiameters en zekeringen zijn in overeenstemming met de Zweedse regelgeving. Gebruik de stroombron in overeenstemming met de toepasselijke landelijke voorschriften.

Voeding van generatoren

De stroombron kan door verschillende soorten generatoren van voeding worden voorzien. Sommige generatoren leveren echter niet voldoende stroom om de lasstroombron goed te laten werken. Aanbevolen worden generatoren met automatische spanningsregeling (AVR, Automatic Voltage Regulation) of met een gelijkwaardig of beter type regeling en met een nominaal vermogen van ≥ 40 kW.

Aansluitinstructie**WAARSCHUWING!**

De netvoeding moet zijn losgekoppeld tijdens installatie.

**WAARSCHUWING!**

Wacht tot de DC-buscondensatoren zijn ontladen. De ontlaadtijd van de DC-buscondensator is ten minste 2 minuten!

De stroombron is af fabriek ingesteld op 400 V AC. Indien een andere netspanningsinstelling vereist is, moet de kabel op de printplaat verplaatst worden naar de juiste positie. Ook moet het label op de achterzijde van de stroombron, waarop de netspanningsinstelling is vermeld, hieraan worden aangepast. Dit moet gedaan worden door een persoon die over de noodzakelijke elektrotechnische kennis beschikt.

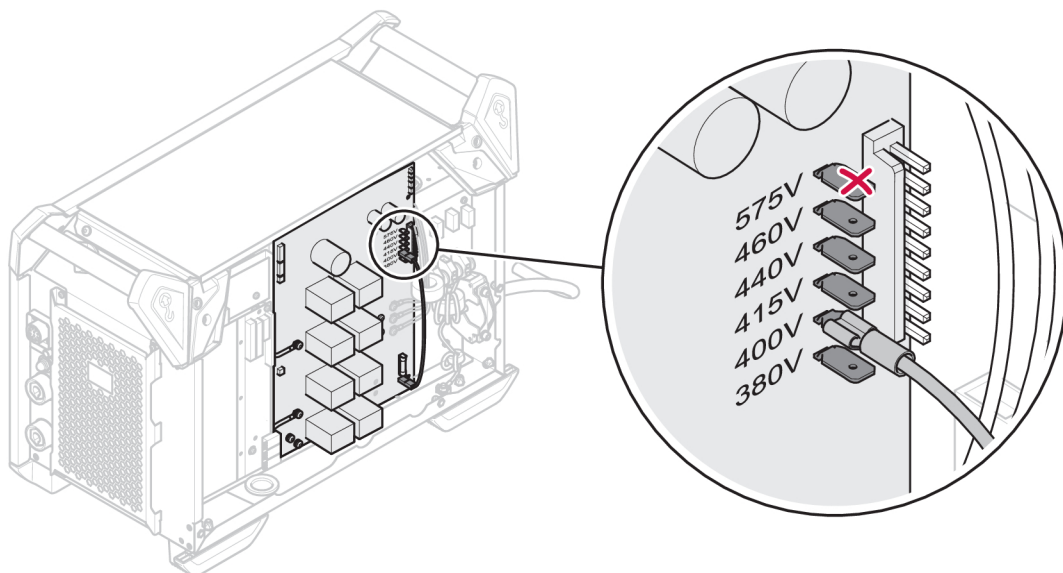

**LET OP!**

Deze uitvoering van de stroombron is bedoeld voor een nominale ingangsspanning van 380 tot 460 V AC. Dit betekent dat de hardware voor de 575V-ingang niet beschikbaar is, de 575V-tab is niet aangesloten.

Indien de netvoedingskabel moet worden vervangen, moet de aardverbinding met de grondplaat en de ferriet-elementen op de juiste wijze worden uitgevoerd. Zie de onderstaande afbeelding voor de volgorde van installatie van de ferriet-elementen, sluitringen, moeren en schroeven.

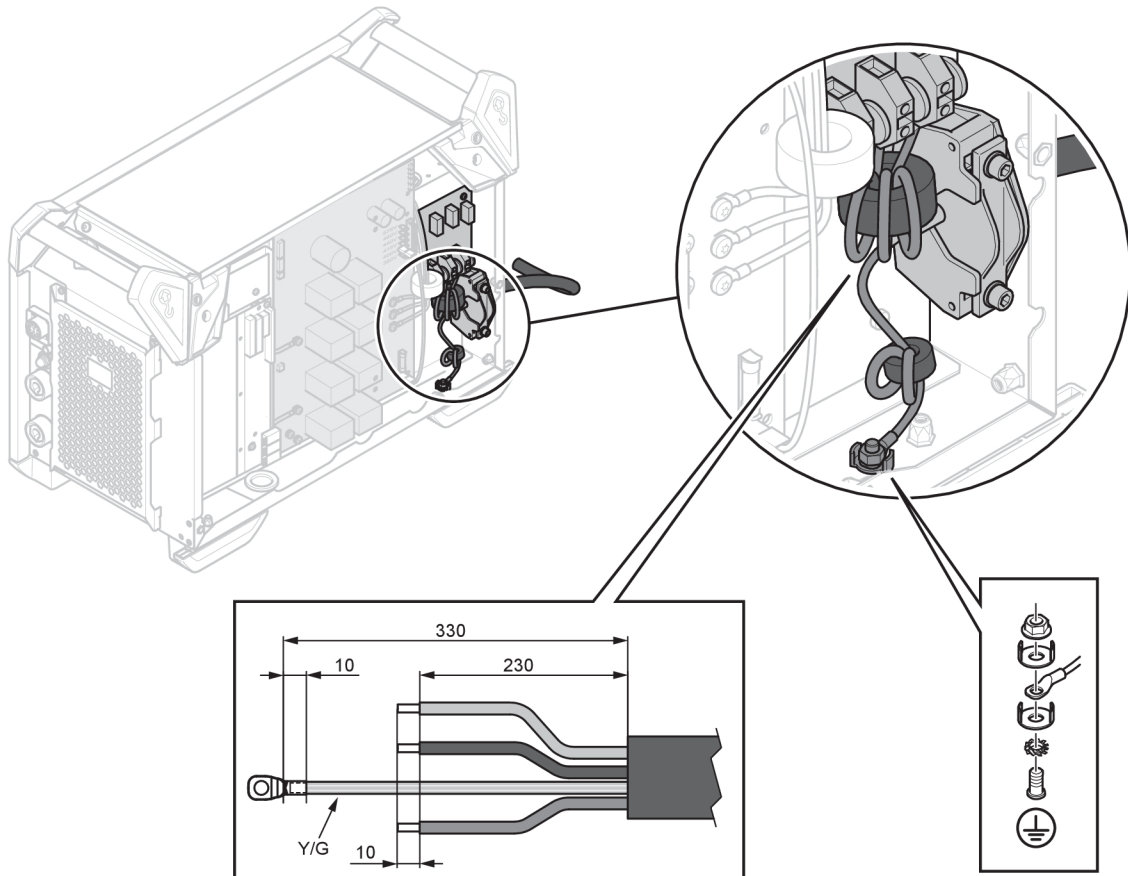

5 BEDIENING

Algemene veiligheidsvoorschriften voor het gebruik van de apparatuur kunt u vinden in het hoofdstuk "VEILIGHEID" in deze handleiding. Lees dit goed door voordat u de apparatuur gaat gebruiken!



LET OP!

Gebruik bij het verplaatsen van de apparatuur het daarvoor bestemde handvat. Trek nooit aan de kabels.



WAARSCHUWING!

Elektrische schok! Raak het werkstuk of de laskop tijdens het werken niet aan!



LET OP!

Voor het best mogelijke resultaat bij MIG-lassen met kort pulseren, mogen de las- en aardkabel niet langer zijn dan 10 m (33 ft).



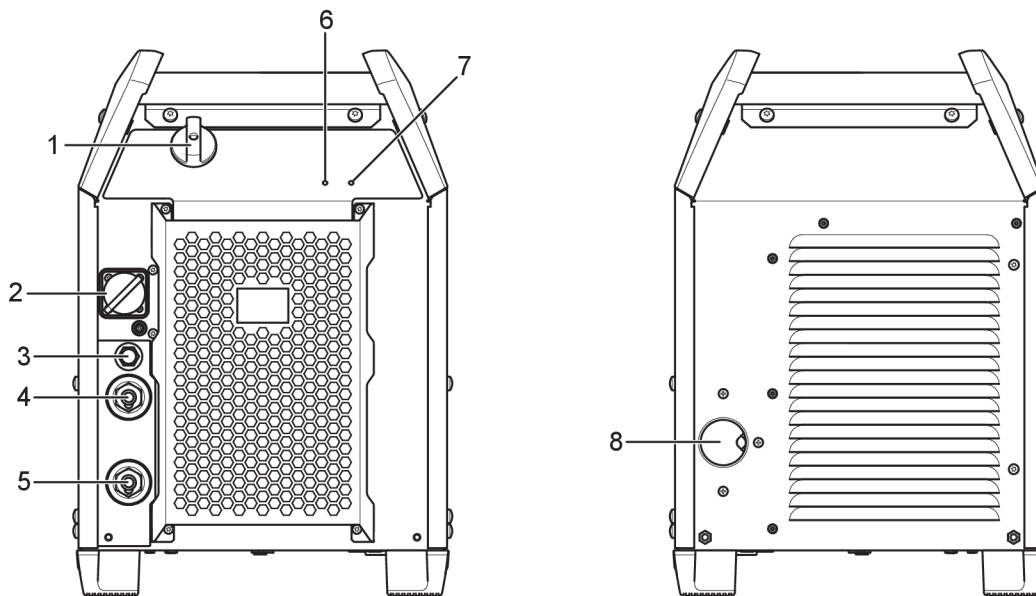

5.1 Aansluitingen en bedieningselementen



1. Netschakelaar, O/I
2. Aansluiting van draadaanvoereenheid
3. Zekering (10 A) voor voedingsspanning (42 VAC) voor aanvoereenheid
4. Positieve lasaansluiting: laskabel

5. Negatieve lasaansluiting: aardkabel
6. Indicatie-LED, oververhitting
7. Indicatie-LED, voeding AAN
8. Netspanningskabelingang

5.2 Symbolen

	Voeding AAN (4)		Oververhitting (3)
	Veiligheidsaarde		Positie van hijs oog

5.3 Aansluiting van las- en aardkabel

De stroombron heeft twee uitgangen, een positieve (+) en een negatieve (-) aansluiting, voor het aansluiten van las- en aardkabels.

Sluit de aardkabel aan op de negatieve (-) aansluiting van de stroombron. Bevestig de contactklem van de aardkabel aan het werkstuk en zorg voor een goed contact tussen het werkstuk en de uitgang voor de aardkabel op de stroombron.

Aanbevolen maximale stroomwaarden voor de kabels uit de aansluitset

Bij een omgevingstemperatuur van +25 °C en een normale cyclus van 10 minuten:

Kabeldiameter	Inschakelduur		Spanningsverlies per 10 m
	100%	60%	
50 mm ²	290	320	0,35 V/100 A
70 mm ²	360	400	0,25 V/100 A
95 mm ²	430	500	0,19 V/100 A

Bij een omgevingstemperatuur van +40 °C en een normale cyclus van 10 minuten:

Kabeldiameter	Inschakelduur		Spanningsverlies per 10 m
	100%	60%	
50 mm ²	250	280	0,37 V/100 A
70 mm ²	310	350	0,27 V/100 A
95 mm ²	370	430	0,20 V/100 A

Inschakelduur

De inschakelduur is de tijd uitgedrukt in een percentage van een periode van tien minuten, gedurende welke u bij een bepaalde belasting kunt lassen of snijden zonder gevaar van overbelasting. De inschakelduur geldt voor 40 °C (104 °F).

5.4 Stroombron in-/uitschakelen

Schakel de stroombron in door de schakelaar (1) in de stand "I" te zetten. Schakel de stroombron uit door de schakelaar (1) in de stand "O" te zetten. Ongeacht of de netvoeding op een abnormale manier wordt onderbroken of dat de stroombron op de normale wijze is uitgeschakeld, zullen de lasgegevens worden opgeslagen, zodat deze de eerstvolgende keer dat het apparaat wordt ingeschakeld, beschikbaar zijn.

5.5 Ventilatorregeling

De stroombron is tijdgeregeld, dat wil zeggen dat de ventilatoren nadat het lassen gestopt is, nog 6,5 minuten blijven draaien en dat de stroombron wordt omgeschakeld naar de energiebesparingsmodus. De ventilatoren starten weer zodra het lassen wordt hervat.

5.6 Thermische beveiliging

De lasstroombron is uitgerust met een circuit voor thermische beveiliging dat wordt ingeschakeld als de interne temperatuur te hoog wordt. Als dit gebeurt, wordt de lasstroom geblokkeerd en gaat de LED-indicatielamp (6) aan. De thermische beveiliging wordt automatisch gereset wanneer de temperatuur gedaald is tot de normale werktemperatuur.

5.7 VRD (spanningsverlagingstransformator)

De VRD-functie beperkt de open spanning tot 35 V wanneer er niet wordt gelast. De VRD-functie moet worden geactiveerd door een gekwalificeerde onderhoudsmonteur, door middel van ESAT (ESAB Software Administration Tool, een set voor technische service inclusief software om instellingen te beheren, software bij te werken, enz.).

De VRD-functie wordt geblokkeerd wanneer het systeem waarneemt dat het lassen is gestart.

5.8 Afstandsbediening

Meer informatie over de werking van de afstandsbediening vindt u in de instructies van het bedieningspaneel.

5.9 Boogspanningsterugkoppeling

De boogspanningsterugkoppeling is een essentiële factor voor het bereiken van een goed lasresultaat. Bij MIG/MAG-lassen wordt de stroombron voorbereid om de boogspanning in de draadaanvoereenheid te detecteren. Het is voor deze functionaliteit absoluut noodzakelijk dat een draadaanvoereenheid van ESAB en een interconnectiekabel van ESAB worden gebruikt! Deze methode voor het meten van de boogspanning compenseert de spanningsval in de laskabel naar de draadaanvoereenheid. Met een toorts van ESAB die "TrueArcVoltage" ondersteunt, wordt de spanningsval helemaal tot aan de contacttip gecompenseerd.



LET OP!

Om de spanningsval in de aardingskabel te compenseren, kan de stroombron worden geconfigureerd (door erkende ESAB-technici) om een detectiedraad voor externe boogspanning vanaf het werkstuk te gebruiken.

6 ONDERHOUD



WAARSCHUWING!

De netvoeding moet zijn losgekoppeld tijdens reiniging en onderhoud.



VOORZICHTIG!

Alleen personeel met de juiste elektrotechnische vaardigheden (bevoegd personeel) mag de veiligheidsplaten verwijderen.



VOORZICHTIG!

Het product valt onder de garantie van de fabrikant. Elke poging om reparatiewerkzaamheden door niet-goedgekeurde servicecentra of niet-goedgekeurd personeel te laten uitvoeren, zal de garantie ongeldig maken.



LET OP!

Regelmatig onderhoud is belangrijk voor een veilige en betrouwbare werking.



LET OP!





Verricht vaker onderhoud bij extreem stoffige omstandigheden.

Zorg er voorafgaand aan elk gebruik voor dat:

- het product en de kabels niet beschadigd zijn,
- de lastoorts schoon is en niet beschadigd is.

6.1 Routineonderhoud

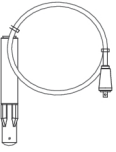
Onderhoudsschema onder normale omstandigheden. Controleer de apparatuur vóór elk gebruik.

Interval	Te onderhouden gebied		
Om de 3 maanden	 Reinig of vervang onleesbare etiketten.	 Reinig de lasaansluitingen.	 Controleer of vervang de laskabels.
Om de 6 maanden	 Reinig de binnenkant van de apparatuur. Gebruik droge perslucht met verminderde druk.		

6.2 Stroombron

Om de prestaties van de stroombron in stand te houden en de levensduur ervan te verlengen, moet het product regelmatig gereinigd worden. De frequentie hangt af van het volgende:

- het lasproces

- de duur van de lasboog
- de werkomgeving
- de omgeving op de locatie, d.w.z. slijpen etc.

Voor de reinigingsprocedure benodigd gereedschap:

- torx -schroevendraaier, T25 en T30
- droge perslucht met een druk van 4 bar
- beschermingsmiddelen zoals oordopjes, veiligheidsbril, maskers, handschoenen en veiligheidsschoenen

Reinigingsprocedure



VOORZICHTIG!

Zorg ervoor dat de reinigingsprocedure plaatsvindt in een daartoe voorbereide werkruimte.



VOORZICHTIG!

De reinigingsprocedure moet worden uitgevoerd door een erkende servicemonteur.

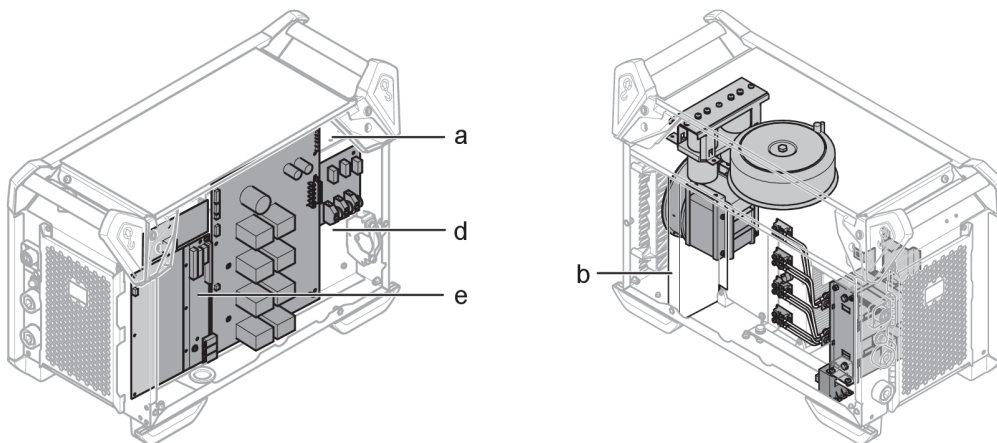

1. Koppel de netspanning af.
2. Wacht 4 minuten om de condensatoren te ontladen.
3. Neem de zijpanelen van de stroombron af.
4. Neem het bovenpaneel van de stroombron af.
5. Verwijder de kunststof afdekking tussen het koellichaam en de ventilator (b).
6. Reinig de stroombron als volgt met droge perslucht (4 bar):
 - a) Het bovenstuk van de achterzijde.
 - b) Vanaf het achterpaneel door het secundaire koellichaam.
 - c) De inductor, transformator en stroomsensor.
 - d) De zijde met vermogenscomponenten, vanaf de achterzijde achter de printplaat 15AP1.
 - e) Beide zijden van de printplaten.
7. Controleer of er geen stof is achtergebleven op enig onderdeel.
8. Breng de kunststof afdekking weer aan tussen het koellichaam en de ventilator (b) en zorg ervoor dat hij op de juiste wijze wordt gemonteerd tegen het koellichaam.
9. Monteer de stroombron na het reinigen weer en voer tests uit volgens IEC 60974-4. Volg de procedure in het hoofdstuk "Na reparatie, inspectie en test" in de Onderhoudshandleiding.

7 PROBLEMEN OPLOSSEN

Voer deze aanbevolen controles uit voordat u contact opneemt met een erkende reparateur.

Probleem	Oplossing
Geen lasboog.	<ul style="list-style-type: none"> • Controleer of de schakelaar van de netspanning is ingeschakeld. • Controleer of de netspannings-, las- en aardkabels goed zijn aangesloten. • Controleer of de juiste stroomsterkte is ingesteld. • Controleer de zekeringen van de netvoeding.
De lasstroom wordt tijdens het lassen onderbroken.	<ul style="list-style-type: none"> • Controleer of de thermische beveiliging in werking is getreden (aangegeven door het oranje LED-lampje op de voorzijde (6)) • Controleer de netspanningszekeringen als het LED-indicatielampje van de voeding (7) niet brandt.
De thermische beveiliging komt vaak in actie.	<ul style="list-style-type: none"> • Zorg ervoor dat de aangegeven waarden voor de stroombron niet worden overschreden (d.w.z. dat de eenheid niet wordt overbelast). • Controleer of de omgevingstemperatuur niet hoger is dan de omgevingstemperatuur voor de inschakelduur, 40 °C/104 °F.
Slechte lasprestaties.	<ul style="list-style-type: none"> • Controleer of de lasstroom- en aardkabels op de juiste manier zijn aangesloten. • Controleer of de juiste stroomsterkte is ingesteld. • Controleer of de juiste lasdraden worden gebruikt. • Controleer de zekeringen van de netvoeding.

8 RESERVEONDERDELEN BESTELLEN



VOORZICHTIG!

Reparaties en elektrisch onderhoud moeten worden uitgevoerd door een erkende ESAB-onderhoudsmonteur. Gebruik alleen originele ESAB-onderdelen.

De Aristo® 500ix is ontworpen en getest conform de internationale en Europese normen **IEC/EN 60974-1** en **IEC/EN 60974-10 klasse A**, Canadese norm **CAN/CSA-E60974-1** en Amerikaanse norm **ANSI/IEC 60974-1**. Na voltooiing van onderhouds- of reparatiewerkzaamheden is het de verantwoordelijkheid van de persoon (of personen) die het werk heeft/hebben uitgevoerd, ervoor te zorgen dat het product nog steeds voldoet aan de eisen van de bovengenoemde normen.

Reserveonderdelen en verbruiksartikelen kunnen worden besteld via uw dichtstbijzijnde ESAB-dealer, zie [esab.com](https://www.esab.com). Vermeld bij het bestellen altijd het type product, het serienummer, de bestemming en het nummer van het reserveonderdeel dat u in de lijst met reserveonderdelen vindt. Dit versnelt het verzenden en garandeert een juiste levering.

BIJLAGE

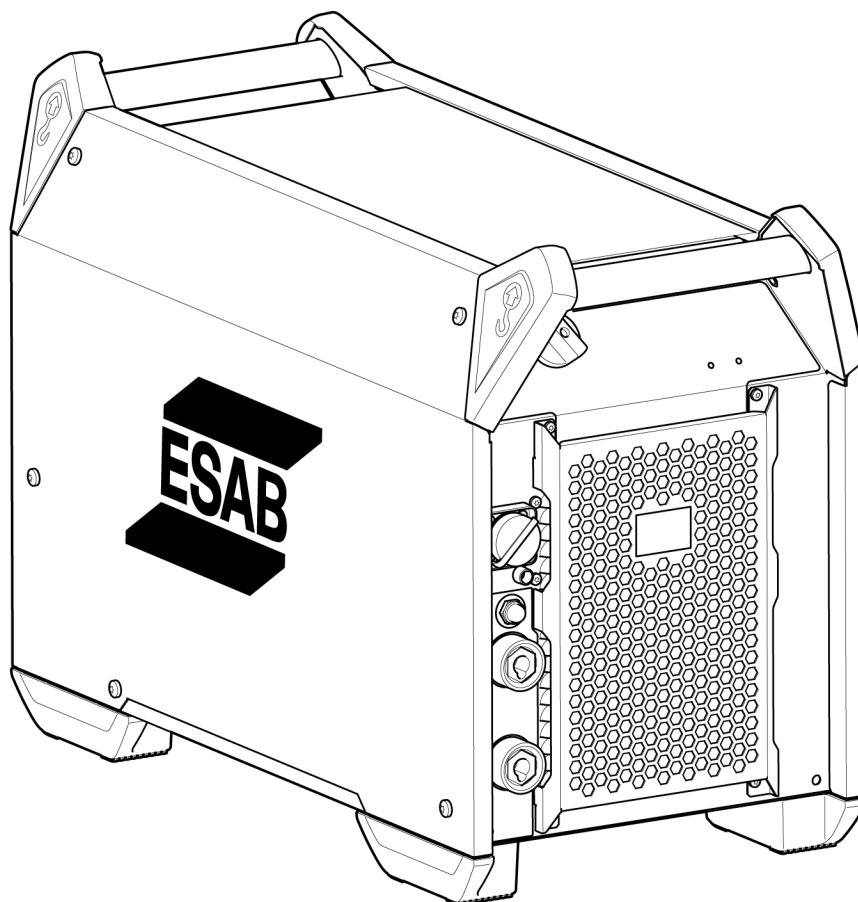
BESTELNUMMERS

Ordering number	Denomination	Type	Notes
0446 200 880	Power source	Aristo® 500ix	CE
0446 200 881	Power source	Aristo® 500ix	CSA
0446 200 882	Power source	Aristo® 500ix	AUS
0446 200 883	Power source	Aristo® 500ix	CCC
0463 696 *	Instruction manual		
0463 700 001	Service manual		
0460 701 001	Spare parts list		



De drie laatste cijfers van het documentnummer geven de versie van de handleiding aan. Daarom zijn zij hier vervangen door *. Zorg ervoor dat u informatie gebruikt met een serienummer of softwareversie die overeenkomt met het product. Zie de voorpagina van de handleiding.

Technische documentatie is beschikbaar op internet: www.esab.com

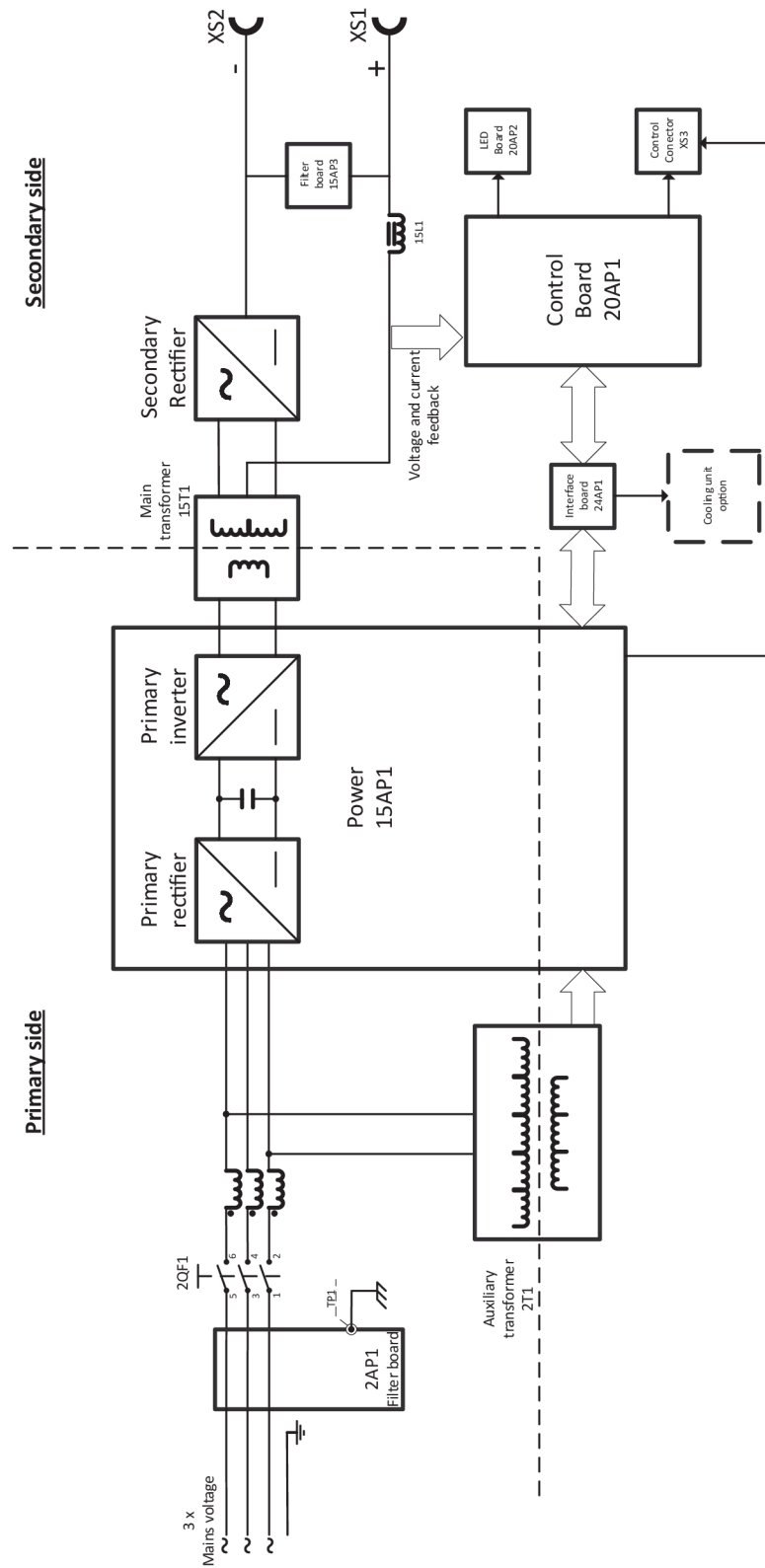
BLOKDIAGRAM





ACCESSORIES

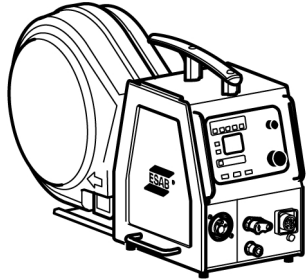
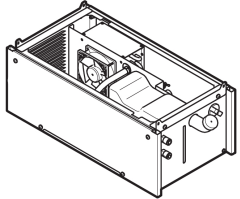
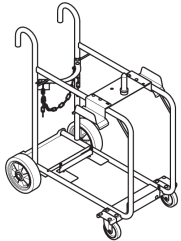
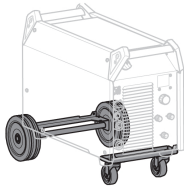

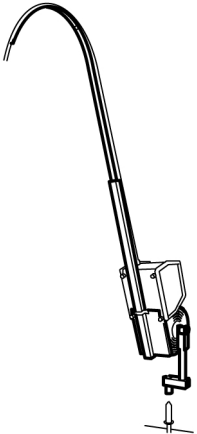
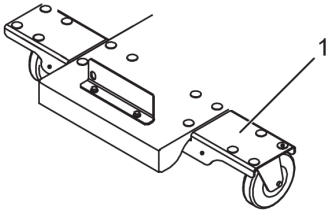
Wire feeders		
0445 800 894	RobustFeed Pulse, water-cooled	
0445 800 891	RobustFeed Pulse, water-cooled, heater, MMA outlet and flow meter included	
0445 800 892	RobustFeed Pulse, water-cooled, Push-Pull, heater, MMA outlet and flow meter included	
0445 800 887	RobustFeed U6, water-cooled, heater, MMA outlet and flow meter included	
0445 800 888	RobustFeed U6, water-cooled, Push-Pull, heater, MMA outlet and flow meter included	
0445 800 902	RobustFeed U6, water-cooled, Push-Pull, heater, flow meter, MMA outlet included and VRD activated	
0445 800 897	RobustFeed U6, water-cooled	
0445 800 898	RobustFeed U82 offshore, water-cooled, heater, Push-pull, flow meter and MMA outlet	
0445 800 899	RobustFeed U82, water-cooled	
0445 800 900	RobustFeed U82 offshore, water-cooled, Push-Pull, heater, flow meter and MMA outlet	
0445 800 901	RobustFeed U0, water-cooled	
0445 800 903	RobustFeed U82 offshore, water-cooled, Push-Pull, heater, flow meter, MMA outlet and VRD activated	



0460 526 670	Aristo® Feed 3004 MA25 Pulse AI	
0460 526 671	Aristo® Feed 3004w MA25 Pulse AI	
0460 526 672	Aristo® Feed 3004 MA25 Pulse Steel	
0460 526 673	Aristo® Feed 3004w MA25 Pulse Steel	
0460 526 886	Aristo® Feed 3004 U6	
0460 526 896	Aristo® Feed 3004w U6	
0460 526 881	Aristo® Feed 3004 U8₂ , (U8 ₂ not included)	
0460 526 891	Aristo® Feed 3004w U8₂ , (U8 ₂ not included)	
0460 526 996	Aristo® Feed 4804w U6	
0460 526 991	Aristo® Feed 4804w U8₂ , (U8 ₂ not included)	
0459 906 896	Yardfeed 2000w U6 , for 200mm (8 in.) spools	
0465 427 880	Cooling unit, Cool2	
0349 313 450	Trolley , compatible with RobustFeed and Aristo® Feed 3004	
0465 416 880	Wheel kit	

<p>0458 705 880</p>	<p>Counter balance device, for Aristo® Feed 3004 (not RobustFeed)</p> <p>for 300 mm (11 in.) spools. Includes mast and counter balance</p> <p><i>For use of the counter balance device, a stabilizer kit is required!</i></p> <p><i>IP23 protection is not valid for wire feeder with counterbalance arm!</i></p>	
<p>0465 509 880</p>	<p>Stabilizer kit</p>	

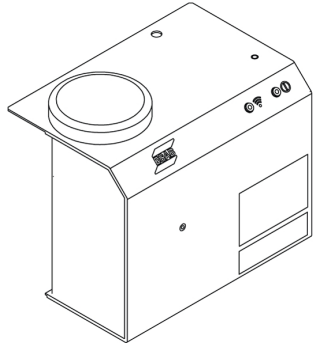
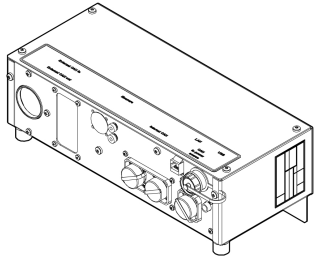
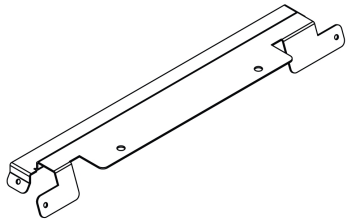
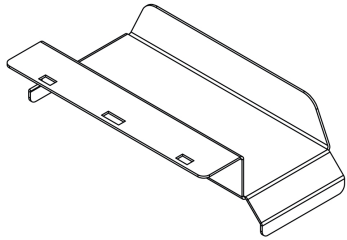
Bedieningseenheden

<p>0460 820 880</p>	<p>Aristo® U8₂, complete including holder</p>	
<p>0460 820 881</p>	<p>Aristo® U8₂ Plus, complete including holder</p>	

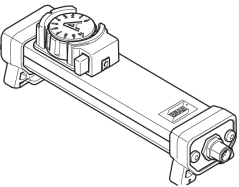
<p>Aristo® 500ix Weldcloud solution - Zie montagehandleiding 0446 944 001 voor gedetailleerde instructies.</p>		
0464 550 800	Weldcloud Mobile	
0460 891 886	Aristo® W8₂ Data	
0446 712 880	W82-montagesteun	
0446 877 880	Kabelbevestigingssteun	
0462 000 880	12-polige mannelijke Burndy-kabel	
0446 089 880	Adapterkabel	

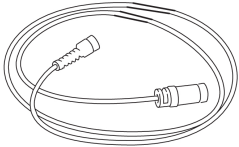
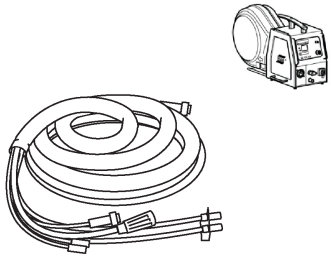
Afstandsbedieningen		
0459 491 880	Afstandsbediening MTA1	
0459 491 896	Remote control unit AT1 MMA and TIG current	
0459 491 897	Remote control unit AT1 CF MMA and TIG: course and fine setting of current	
0459 491 911	Afstandsbedieningsadapter RA 23	
Remote control cable 12 pole - 8 pole		
0459 552 880	5 m (16 ft 4.85 in.)	
0459 552 881	10 m (32 ft 9.7 in.)	
0459 552 882	15 m (49 ft 2.55 in.)	
0459 552 883	25 m (82 ft 0.25 in.)	
Aristo® Feed 3004 Interconnection cables, gas-cooled, 70 mm², 10 poles		
0459 528 780	1.7 m (5 ft 6.93 in.)	
0459 528 781	5 m (16 ft 4.85 in.)	
0459 528 782	10 m (32 ft 9.7 in.)	
0459 528 783	15 m (49 ft 2.55 in.)	
0459 528 784	25 m (82 ft 0.25 in.)	
0459 528 785	35 m (114 ft 9.95 in.)	

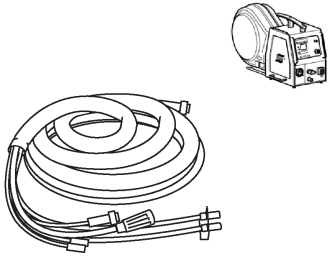
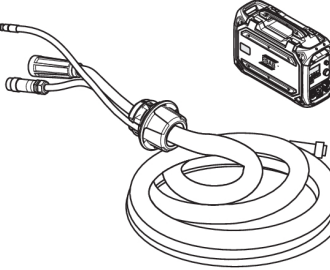
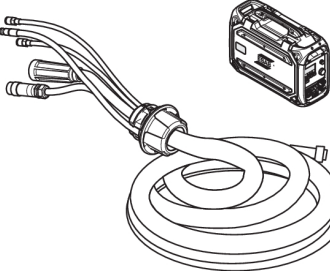
Aristo® Feed 3004 Interconnection cables, water-cooled, 70 mm², 10 poles		
0459 528 790	1.7 m (5 ft 6.93 in.)	
0459 528 791	5 m (16 ft 4.85 in.)	
0459 528 792	10 m (32 ft 9.7 in.)	
0459 528 793	15 m (49 ft 2.55 in.)	
0459 528 794	25 m (82 ft 0.25 in.)	
0459 528 795	35 m (114 ft 9.95 in.)	
RobustFeed U6 en RobustFeed Pulse, verbindingskabels met voorgemonteerde overbelastingsbeveiliging, gasgekoeld, 70 mm², 10-polig		
0446 255 880	2 m (6 ft 6,74 inch)	
0446 255 881	5 m (16 ft 4,85 inch)	
0446 255 882	10 m (32 ft 9,7 inch)	
0446 255 883	15 m (49 ft 2,55 inch)	
0446 255 884	20 m (65 ft 7,4 inch)	
0446 255 885	25 m (82 ft 0,25 inch)	
0446 255 886	35 m (114 ft 9,95 inch)	
RobustFeed U6 en RobustFeed Pulse, verbindingskabels met voorgemonteerde overbelastingsbeveiliging, watergekoeld, 70 mm², 10-polig		
0446 255 890	2 m (6 ft 6,74 inch)	
0446 255 891	5 m (16 ft 4,85 inch)	
0446 255 892	10 m (32 ft 9,7 inch)	
0446 255 893	15 m (49 ft 2,55 inch)	
0446 255 894	20 m (65 ft 7,4 inch)	
0446 255 895	25 m (82 ft 0,25 inch)	
0446 255 896	35 m (114 ft 9,95 inch)	



A WORLD OF PRODUCTS AND SOLUTIONS.



Ga voor contactgegevens naar <http://esab.com>

ESAB AB, Lindholmsallén 9, Box 8004, 402 77 Gothenburg, Sweden, Phone +46 (0) 31 50 90 00

manuals.esab.com

